

Appareils Intérieurs

à encombrement réduit

Chanfreint toutes entrées de trous cylindriques, polygonaux ou interrompus.

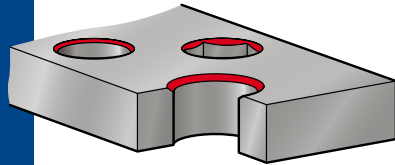

Pour chanfreins de 60° et 90°

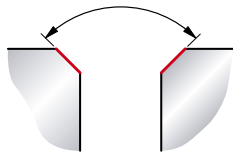

Appareil SLIM LINE



Appareils Intérieurs SLIM LINE

Sans lame de coupe

Dia. du trou à chanfreiner	Modèle	Attach.	A	B 60°/90°	Standard	
					60° Réf.	90° Réf.
4 à 17	3 - 19	Ø 10	Ø 19.5	78/68	03-015	03-010
		6 pans 6.35				03-011
		CM 1			03-035	03-020
11 à 30	10 - 30	CM 2	Ø 32	112/100	03-036	03-021
		Ø 12			03-040	03-025
		CM 2				03-051
5 à 40	4 - 42	Weldon Ø 20	Ø 44	135		03-053
		Ø 12.7				03-055

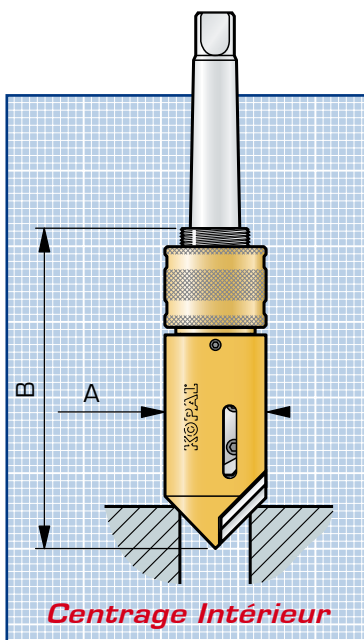

Centrage Intérieur

Lames interchangeables

Angle de coupe de 0°, 14°, 20° et 25°



HSS et Carbure

page 177

KOPAL

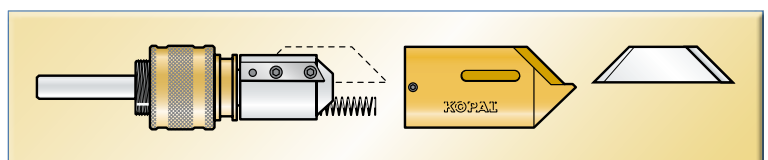
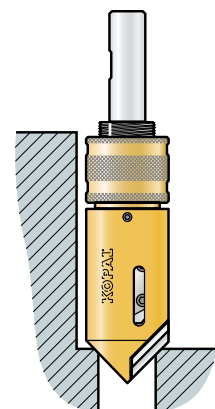

CHANFREINAGE

Lames de coupe

Matière à usiner	Laiton Bronze Fonte Inox réfractaire Inconel	Acier Bronze spécial Plexiglas	Acier doux Cuivre AU 4 G Plastique Inox - Titane	Aluminium Fer doux Tôles
Angle de coupe	0°	14°	20°	25°

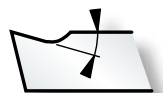

Angle de coupe

Vitesse de coupe conseillée *m/min.*

Aluminium, acier mi-dur	20
Laiton, cuivre	18
Acier pré-traité	16
Titane, inox	13
Inconel	10

Exemples de vitesse de Rotation en **tr/min**

Pièce	Alu	Laiton	Pré-traité	Inox	Inconel
Ø 10	640	580	500	400	320
Ø 15	420	380	340	280	210
Ø 20	320	280	250	210	160
Ø 30	210	190	170	140	110
Ø 40	160	145	125	105	80
Ø 60	105	95	85	70	55

i Pour une utilisation optimale, n'hésitez pas à faire varier (+ou-) ces valeurs en fonction de la matière usinée.

$$Tr/min = \frac{Vitesse\ de\ coupe\ x\ 1000}{Diamètre\ x\ 3.14}$$

Appareils
i page 173



Lame pour Appareil Extérieur

avec coupe à 0° pour appareil modèle :	Ch.60° HSS	Ch.90° HSS
2 - 18	02-303	02-304
2 - 36 à 80 - 120	02-317	02-312

avec coupe à 14° pour appareil modèle :	Ch.60° HSS	Ch.90° HSS
2 - 18	02-305	02-300
2 - 36 à 80 - 120	02-315	02-310

avec coupe à 20° pour appareil modèle :	Ch.60° HSS	Ch.90° HSS	Ch.60° TIN	Ch.90° TIN	Ch.60° Carbure	Ch.90° Carbure
2 - 18	02-308	02-302	2T305B	2T300B	02-352	02-351
2 - 36 à 80 - 120	02-318	02-313	2T315B	2T310B	02-373	02-371

avec coupe à 25° pour appareil modèle :	Ch.60° HSS	Ch.90° HSS
2 - 18	02-307	02-306
2 - 36 à 80 - 120	02-319	02-314

2-36 à 80-120 à 90°

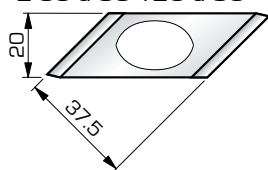

2-36 à 80-120 à 60°

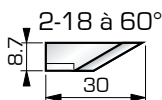
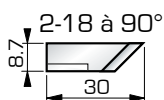
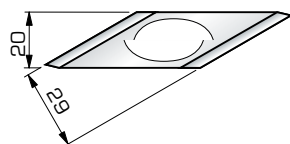

Lame pour Appareil Intérieur *Slim Line*

avec coupe à 0° pour appareil modèle :	Ch.60° HSS	Ch.90° HSS	Ch.60° Carbure	Ch.90° Carbure
3 - 19	03-312	03-322	01-311	01-316
10 - 30	03-302	03-321		
4 - 42		03-352		01-351

avec coupe à 14° pour appareil modèle :	Ch.60° HSS	Ch.90° HSS
3 - 19	03-310	03-320
10 - 30	03-305	03-300
4 - 42		03-350

avec coupe à 20° pour appareil modèle :	Ch.60° HSS	Ch.90° HSS
3 - 19	03-313	03-323
10 - 30	03-308	03-328
4 - 42		03-358

avec coupe à 25° pour appareil modèle :	Ch.60° HSS	Ch.90° HSS
3 - 19	03-314	03-324
10 - 30	03-309	03-329
4 - 42		03-359

Appareils
i page 174

